

CombiKassett K26 / WC-modul Kakel

Monteringsanvisning



Denna produkt är anpassad till Branschregler Säker Vatteninstallation. LinTec Combisystem AB garanterar produktens funktion om branschreglerna och denna monteringsanvisning följs.

Allmän information

LinTec CombiKassett K26 och CombiModulerna har täta bak- och bottenstycken och därför behövs inget tätskikt bakom eller under kassett och moduler. Rummets tätskikt skall anslutas till kassett och moduler enligt anvisningar nedan. För tätskikt se " CombiKassett K26 / modul Tätskikt" och för " För plattsättning se " Anvisningar för Plattsättning K26 / Moduler". För festsättning av moduler se anvisning " Festsättningsalternativ" (Samtliga anvisningar finns på www.lintec.se eller www.vvsinfo.se)

Förberedelser

Borra stamhål

Hål diam ca 250 .

Putslaga

Putslaga och rikta bakomliggande vägg vid behov.

Montera kassett / modul

Montera kassetten på vägg med 6 st skruv.

Drag upp takanslutningen mot tak, borra 2 fästhål, sänk ner takanslutningen och sätt i plugg. När stamhålet gjutits i dras takanslutningen åter upp mot tak, låses med låsmuttrarna och två skruv i de förberedda skruvhålen i vägg.

WC- modulen fästes med 4 st skruv i vägg eller om väggen är dålig, med expanderbult i golv.

("se festsättningsalternativ")

Kassetten och modulens underkant skall vara lika med höjden på färdigt golv. Om väggen är buktig, kontrollera vid monteraget att inte stativet deformeras vid åtdragningen av skruvarna.

Kontrollera att öppningen för fronten är 255 mm annars lossa något på väggskruvarna.

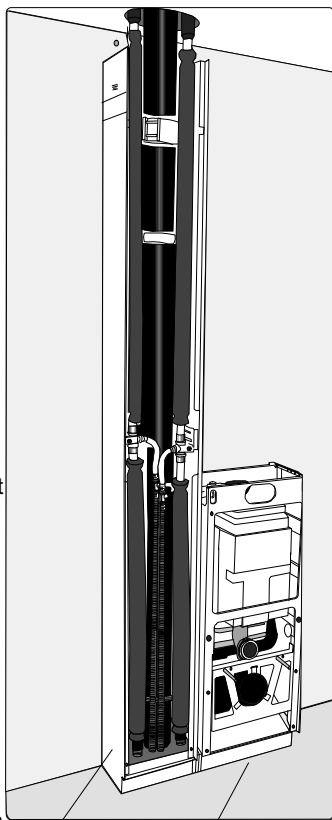

Kassett K26 WC-modul

Ljudisolering skarvrör avlopp

Efter inkapning av skarvrör monteras ljudisolering och säkras med tejp. (Tejpens häftämne har 2 dygns härdningstid)

Montera stamrör

Montera skarvröret för avloppet samt vattenstammarna.

Brandstrypare

Montera brandstrypare enligt anvisningar från tillverkaren. Skall vara uppskjuten i bjälklaget och helt kringgjuten.

Gjutning stamhål

I samband med igengjutning av stamhålen gjuts kassettbotten. Stanna ca 10 mm från överkant sockelbalk. Därefter gjuts med flytspackel till överkant sockelbalk.

Takanslutning

Skjut upp takanslutningen mot tak och dra åt låsmuttrar och väggskruvar.

Bottenförsegling

Försegla kassettbotten med LinTec CombiTät. Hela bottenytan till framkant sockelbalk skall tätas.

Inga hål för läckagevatten får finnas. (Se anvisning på CombiTät-flaska)

Ta bort skyddsfolien på WC-modulens bottenlock, fäll ner locket och pressa fast.

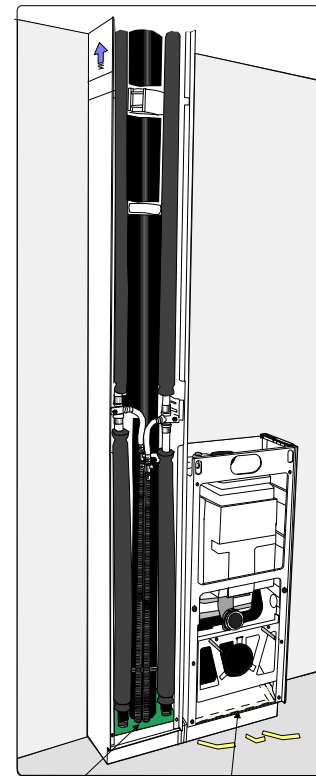

Försegla med CombiTät Ta bort skyddsfolien och fäll ner bottenstycket

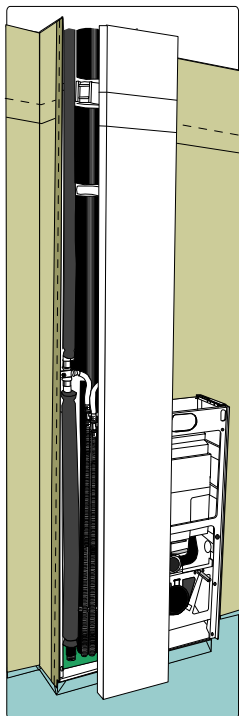

Justera fronten till 7 mm från tak

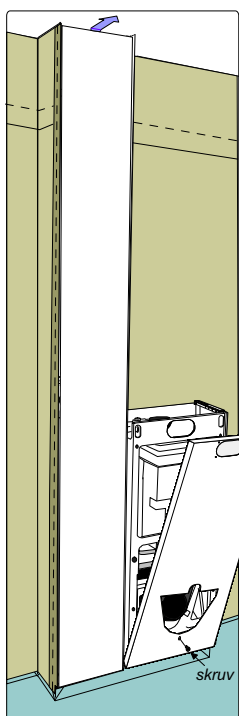

Ventilationsöppning mot tak WC-front hakas fast. Lås med skruv

Kassettfront

Justera höjden på fronten så att den slutar ca 7 mm från tak, så att installationsutrymmet ventileras. (Minst 4 mm spjunga för att fronten skall gå att ta bort)

Fatta tag i underkant front med ena handen och tryck in överdelen med andra handen och haka fast fronten på de fyra låstapparna.

WC-front

Montera WC-fronten. Haka fast fronten i underkant och sätt den på plats. Lås med en skruv under hålet för avloppet. Fronten går utanför stativet 10 mm på varje sida. Frontkanten skall vara på insida kakelgavel.

Spolknapp

Skruva fast spolknappen och anslut luftslangarna. Vilken slang som är hel- resp halvpolning framgår av symboler på cisternlocket.

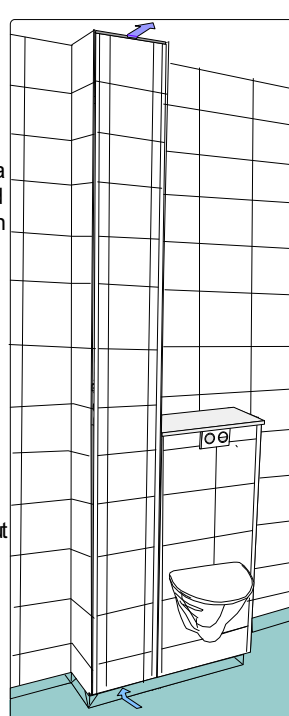

Plattsättning utförs enligt anvisning " Plattsättning K26 / Moduler"

Montering WC-skål

Kontrollera med plattsättaren att erforderlig härdningstid uppnåtts innan montage WC-skål.

Bakom tvättställ och WC-skål skall plattornas ytor vara i liv med varandra. Utstickande plattor kan utsättas för stora krafter och kanske spricka när muttrarna på tvättställ och WC-skålen dras åt.

Kapa spolröret enligt leverantörens anvisningar.

Montera spolrörets gummi-packning.

Kapa avloppstosen till rätt längd och montera gummi-packningen.

Montera WC-skålen.

Service

Inspektion av kopplingar och ventiler samt service av cistern görs genom att toppskivan fälls upp. Vid behov kan fronterna enkelt tas bort.

Lossa skålen, ta bort låsskruven och lyft av fronten.

Lyft kassettfronten 3 mm uppåt och tag bort den. Se även " Drift & skötsel"



CombiKassett K26 / WC-modul Mittställd **Tätskikt plastmatta**

Anvisningar för tätskiktsanslutning golv- och väggmattor

Denna produkt är anpassad till Branschregler Säker Vatteninstallation. LinTec Combisystem AB garanterar produktens funktion om branschreglerna och denna monteringsanvisning följs.



Allmänna anvisningar för tätskikt

LinTec CombiKassett K26 och CombiModulerna har täta bak- och bottenstycken och därför behövs inget tätskikt bakom eller under kassett och moduler. Rummets tätskikt skall anslutas till kassett och moduler enligt anvisningar nedan. För platsättning se "Anvisningar för Plattsättning K26 / Moduler"

Tätskiktsanslutningar

Vidhäftning

Modulfronterna är tillverkade av förzinkad plåt som sedan lackerats med vit pulverlack (polyester). Pulverlacken är ett bra underlag för platsättning under förutsättning att förbehandling sker på rätt sätt.

Avslipning och sprittvättning

I samband med platsättningen skall ytan mattas något med slip-papper korn 80.

(Slipsåren skall efter slipningen lämna ett nätmönster med ca 1 mm-maskor. Absolut inte plåtrent!)

Efter slipning torka av med 3M tvättsprit (Isopropanol) för att avlägsna eventuella fettrester.

(I samband med ugnstorkningen kan en fet hinna ibland uppstå vid pulverlackering)

Mattlim

Mattlim levererat av tätskiktsleverantören skall vara provat för godkänd vidhäftning på pulverlackerad yta. Kan inte provningsdokument uppvisas skall provlimning av matta göras före slutligt montage på kassett / modul. Provlimning kan lämpligen utföras på insida kassettfront och dragtest utföras efter 48 timmar.

Anslutningar

Väggarnas och golvens tätskikt skall anslutas mot kassett och moduler enligt tätskiktsleverantörens och LinTec's anvisningar nedan.

Anslutningar väggmatta mot kassett K26 och moduler

Utmed modulernas överkant förs väggmattan ned ca 20 mm på modulernas bakstycken.

I sidan på moduler och kassett K26 mot modul viks väggmattan in ca 15-20 mm eller enligt tätskiktsleverantörens anvisningar. På kassettsida mot dusch förses hela sidan med väggmatta som avslutas ca 40 mm från framkant kassett och avslutas med ett självhäftande tätband.

Gavelplåten har ett flertal hål för olika användningsområden. Även kassettsidan kan ha extra hål för alternativa rörutgångar. Dessa hål behöver inte tätas eftersom moduler och kassetter har egna inre tätskikt som skall klara eventuella läckage från installationen.

Plattsättning över hålen kan ske utan dessa tätas.

I modulgaveln och kassettsida kan utstickande rör förekomma.

Rådgör med rörmontören om rören tillfälligt kan dras in i modulen för att underlätta tätskiktsbeklädnaden. Håll tas för rören så att dessa kan föras tillbaka ut genom modulgaveln.

Kontroll av vägg- och golvtytor

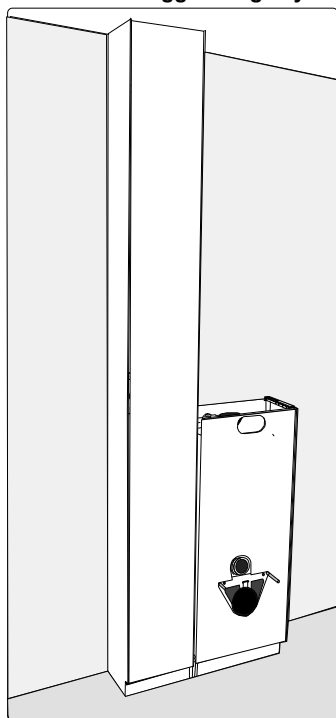

Kontrollera att rumsytorna är klara för tätskikt

Tätskiktsanslutning golv

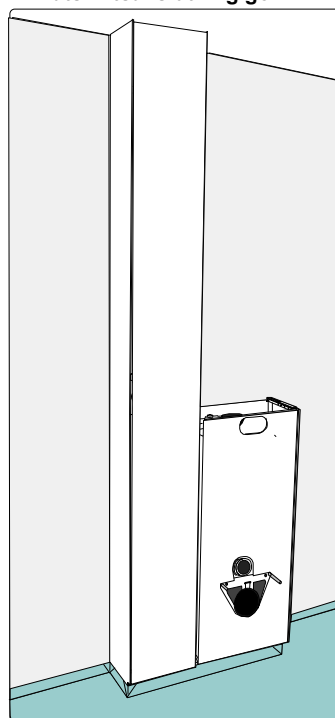

Dra upp mattan på kassett- och modulsockeln ca 60 mm till det utknäckta mattkantskyddet.

Tätskiktsanslutning väggmatta

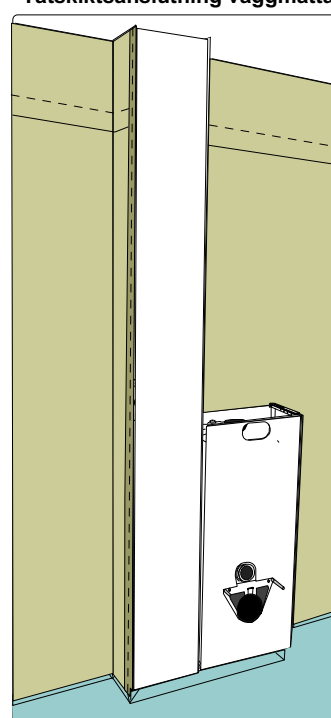

Täck kassettsida mot dusch med väggmatta. Stanna ca 40 mm från framkant kassett och montera ett självhäftande tätband, bredd ca 70 mm.

Anslutning mot modul

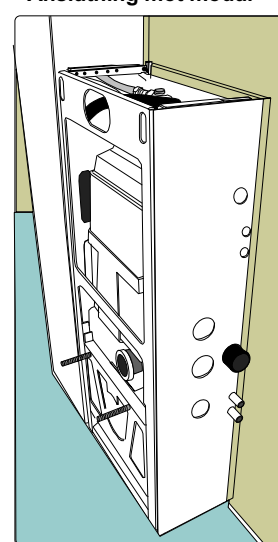

Vik ut väggmattan på modul-gaveln ca 15-20 mm. I överkant modul förs mattan ner 20 mm på modulens bakstycke Funktionshål i gaveln behöver inte tätas.



CombiKassett K26 / WC-modul Mittställd **Plattsättning**

Anvisningar för plattsättning

Denna produkt är anpassad till Branschregler Säker Vatteninstallation. LinTec Combisystem AB garanterar produktens funktion om branschreglerna och denna monteringsanvisning följs.



Allmänna anvisningar för plattsättning

LinTec CombiKassett K26 och CombiModulerna har täta bak- och bottenstycken och därför behövs inget tätskikt bakom eller under kassett och moduler. Rummets tätskikt skall anslutas till kassett och moduler enligt anvisningar nedan. För tätskikt se "Anvisningar för tätskikt mattor K26 / Moduler"

Vidhäftning

Modulfronterna är tillverkade av förzinkad plåt som sedan lackerats med vit pulverlack (polyester). Pulverlacken är ett bra underlag för plattsättning under förut-sättning att förbehandling sker på rätt sätt.

Avslipning och sprittvättning

I samband med plattsättningen skall ytan mattas något med slip-papper korn 80 och sedan torkas av med 3M tvättsprit för att avlägsna eventuella fettrester. (I samband med ugnstorkningen kan en fet hinna ibland uppstå vid pulverlackering)

Fästmassa

För plattsättningen på fronter skall Höganäs FB2000, Casco Shönox TL eller likvärdigt fix, provat för polyesterlack, användas och appliceras enligt tillverkarens anvisningar.

Plattsättning på modulfronter

Plattsättning på fronterna utförs oftast med samma kakel som på rummets väggar i övrigt. Klinkerplattor bör ej användas på frontytter som utsätts för belastning. Modulerna har en toppskiva med raka kanter. Kontrollera med en rätskiva att kakelplattornas frontytter på bakomliggande vägg livar med varandra. Bakom tvättställ och WC-skål skall plattornas ytor vara i liv med varandra. Utstickande plattor kan utsättas för stora krafter och kanske spricka när muttrarna på tvättställ och WC-skålen dras åt. Meddela rörmontören erforderlig tid för härdning innan WC-skål och tvättställ kan monteras.

Fogindelning på demonterbara modulfronter

Kunden avgör om fronterna i övrigt skall kunna demonteras i framtiden eller om plattsättning kan ske över frontskarvarna. (Se "Plattsättning på modulfronter" samt eventuell föreskrifter i bygghandlingar)

Hörnlistor demonterbara fronter

För att installationen skall vara åtkomlig i framtiden för underhåll och utbyte är K26-fronten demonterbar och ytterhörnet skall förses med en hörnprofil anpassad till aktuell kakel-tjocklek. I innerhörn används vanlig kakelfog. Mittställd kassett skall ha två hörnlistor. Hörnprofilen skall monteras på fronten och täcka kanterna på de kakelplattor som sitter på gavlarna. Eftersom ytterhörnprofilen skall gå ned till nederkant på K26-fronten skall även modulfronten närmast K26-kassetten förses med en hörnprofil enligt bild nedan. Övriga ytter- och innerhörn enligt bilder nedan. Om plattorna får en skuren kant i nederdelen på fronterna, bör en kakellist eller hörnprofil sättas som avslutning på plattsättningen.

Ventilation

Plattsättningen på fronten skall avslutas ca 7 mm från tak med en ventilationsspringa ca 7 mm. Avsluta ev med en P-list.

Fogning

Fogning bör ske med flexfog. Inner- och ytterhörnfogar utförs enligt bilder nedan.

Observera att toppskivan inte skall mjukfogas. Toppskivan skall gå att ta bort för service.

WC-Modul och mittställd
CombiKassett K26

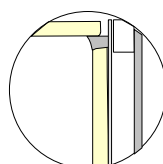
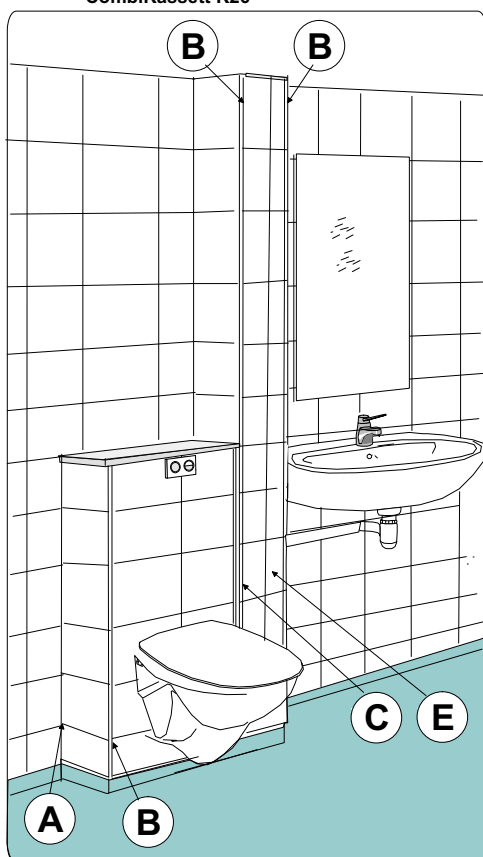

A Innerhörn

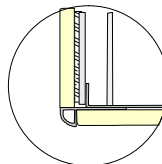

B Ytterhörn P-list

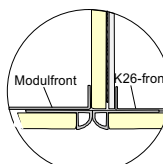

C Frontskarv
modul-K26

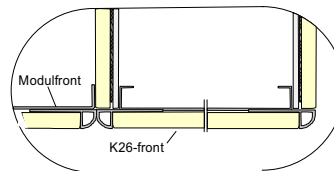

E Hörnlistor på lucka
mittplacerad K26

