

CombiKassett K26 / WC-modul Hörnställd Monteringsanvisning

Denna produkt är anpassad till Branschregler Säker Vatteninstallation. LinTec Combisystem AB garanterar produktens funktion om branschreglerna och denna monteringsanvisning följs.



Allmän information

LinTec CombiKassett K26 och CombiModulerna har täta bak- och bottenstycken och därför behövs inget tätskikt bakom eller under kassett och moduler. Rummets tätskikt skall anslutas till kassett och moduler enligt separata anvisningar. För tätskikt se " CombiKassett K26/modul Hörnställd Tätskikt" och för " För platsättning se " *Plattsättning K26 / Modul*". För fastsättning av moduler se anvisning " *Fastsättningsalternativ*" (Samtliga anvisningar finns på www.lintec.se eller www.vvsinfo.se)

Förberedelser

Borra stamhål
Hål diam ca 250 .

Putslaga
Putslaga angränsande väggar vid behov.

Montera kassett / WC-modul
Kapa väggskenan i rumshöjd minus ca 3 cm och skruva fast skenan i kassettstommen. Skall inte fästas i toppdelen eftersom denna skall skjutas upp mot tak efter gjutning stamhål. Montera kassetten på vägg med 6 st skruv. WC- modulen fästes med 4 st skruv i vägg eller om väggen är dålig, med expanderbult i golv. ("se fastsättningsalternativ") Kassettens och modulens underkant skall vara lika med höjden på färdigt betong-golv. Om väggen är buktig, kontrollera vid montaget att inte kassetten deformeras vid åtdragingen av skruvarna.

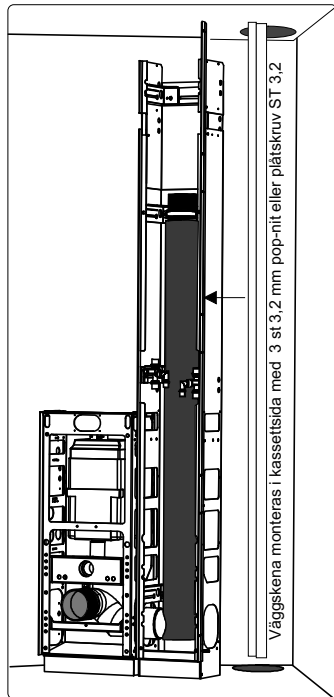

Montera stamrör
Montera skarvröret för avloppet samt vattenstammarna.

Brandstrypare
Montera brandstrypare enligt anvisningar från tillverkaren.

Gjutning stamhål
I samband med igengjutning av stamhålen gjuts kassettbotten. Stanna ca 10 mm från överkant sockelbalk. Därefter gjuts med flytpackel till överkant sockelbalk.

Takanslutning
Skjut upp takanslutningen mot tak eller vid U-tak ca 2-3 cm över och dra åt låsmuttrarna. Kontrollera att den är rakt monterad genom att haka fast fronten.

Bottenförsegling
Försegla kassettbotten med LinTec CombiTät. Hela bottenytan till framkant sockelbalk skall tätas. Inga hål för läckagevatten får finnas. (Se anvisning på CombiTät-flaska) Ta bort skyddsfolien på WC-modulens bottenlock, fäll ner locket och pressa fast.

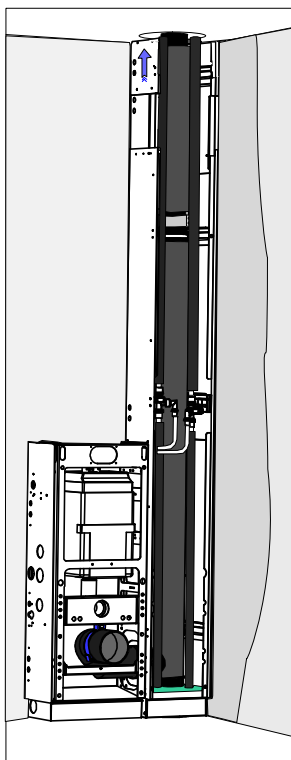
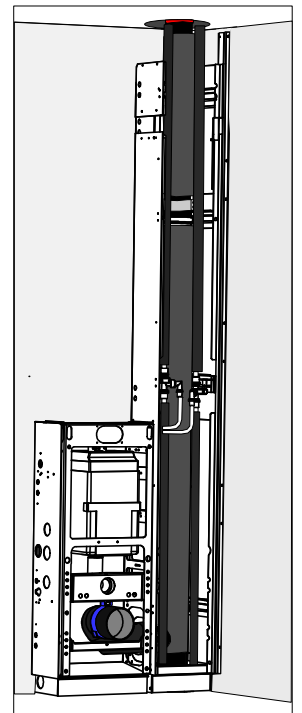

Hörna utspacklas mot väggskena. Försegling kassettbotten med CombiTät

Utspackling innerhorn
För att anslutning mellan kassett och vägg skall bli bra måste eventuella glipor mellan väggskenan och sidoväggen spacklas ut före platsättning. Skenan får inte tvingas mot vägg eftersom kassetten då deformeras och luckpassningen blir dålig.

Kassettfront
Justera höjden på fronten så att den slutar ca 8 mm från tak, så att installationsutrymme ventileras. (Minst 6 mm springa för att fronten skall gå att ta bort) Fatta tag i underkant front med ena handen och tryck in överdelen med andra handen och haka fast fronten på de fyra låstapparna.

WC-front
Montera WC-fronten. Haka fast fronten i underkant och sätt den på plats. Lås med en skruv under hålet för avloppet samt i överkant med en skruv för spolknappen så att fronten är fixerad inför platsättningen. Fronten går utanför stativet 10 mm på varje sida. Frontkanten skall vara på insida kakegavel.

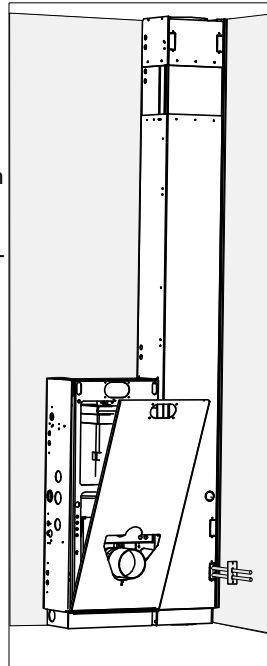

Rörutgång i kassettfront
Hål för rör är förberedda i fronten. Använd en skruvbar krombricka. Skjut in rören i kassetten innan montage av bricka och koppling. Om fronten skall tas bort måste bricka och kopplingar kunna dras ut ca 20 mm från fronten för att denna skall gå att ta bort.

Spolknapp
Skruva fast spolknappen och anslut luftslangarna. Vilken slang som är hel- resp halvpolning framgår av symboler på cisternlocket.

Montering WC-skål
Kontrollera med platsättaren att erforderlig härdningstid uppnåtts innan montage WC-skål. Bakom tvättställ och WC-skål skall plattornas ytor vara i liv med varandra. Utstickande plattor kan utsättas för stora krafter och kanske spricka när muttrarna på tvättställ och WC-skålen dras åt.

Kapa spolröret enligt leverantörens anvisningar. Montera spolrörets gummi-packning. Kapa avloppstosen till rätt längd och montera gummi-packningen. Montera WC-skålen.

Toppskiva
Ta bort skyddsfolien på toppskivestödens karborbånd. Torka av ständamm på marmorskivans undersida och lägg skivan på plats.

Service
Inspektion av kopplingar och ventiler samt service av cistern görs genom att toppskivan fälls upp. Vid behov kan

fronterna enkelt tas bort. Lossa skålen, ta bort låsskruven och lyft av fronten. Lyft kassettfronten 4 mm uppåt och tag bort den. Se även " Drift & skötsel"

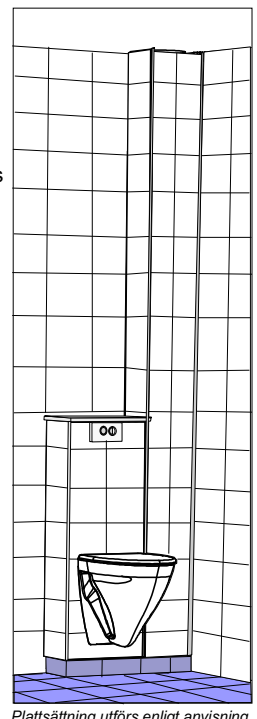

Plattsättning utförs enligt anvisning



CombiKassett K26 / WC-modul Hörnställd **Tätskikt Rollbart**

Anvisningar för tätskikt

Denna produkt är anpassad till Branschregler Säker Vatteninstallation. LinTec Combisystem AB garanterar produktens funktion om branschreglerna och denna monteringsanvisning följs.



Allmänna anvisningar för tätskikt

LinTec CombiKassett K26 och CombiModulerna har täta bak- och bottenstycken och därför behövs inget tätskikt bakom eller under kassett och moduler. Rummets tätskikt skall anslutas till kassett och moduler enligt anvisningar nedan. För platsättning se "Anvisningar för Plattsättning K26 / Moduler"

Tätskiktsanslutningar

Förberedelser

Innan tätskikt ansluts mot kassetten görs avslipning och spritvättning enligt anvisning för platsättning. se "Anvisningar för Plattsättning K26 / Moduler"



Anslutningar rollbart tätskikt mot kassett K26 och moduler

Utmed modulernas överkant förs tätskikt och glasfiberremsa ned ca 20 mm på modulernas bakstycken. I sidan på moduler och kassett K26 mot modul appliceras tätskiktet och glasfiberremsan in ca 25 mm eller enligt tätskiktsleverantörens anvisningar, Mot vägg anslutes tätskikt och glasfiberremsa mot väggskenan. Gavelplåten har ett flertal hål för olika användningsområden. Även kassettsidan kan ha extra hål för alternativa rörutgångar. Dessa hål behöver inte tätas eftersom moduler och kassetter har egna inre tätskikt som klarar eventuella läckage från installationen.

I modulgaveln och kassettsida kan utstickande rör förekomma. Rådgor med rörmontören om rören tillfälligt kan dras in i modulen för att underlätta tätskiktsbeklädnaden. Hål tas för rören så att dessa kan föras tillbaka ut genom modulgaveln.

Tätskikt

Tätskikt skall vara provat för godkänd vidhäftning på pulverlackerad yta. Kontrollera med tätskiktsleverantören.

-  = Tätskikt enligt tätskiktsleverantörens anvisningar
-  = Förstärkningsremsa enligt tätskiktsleverantörens anvisningar

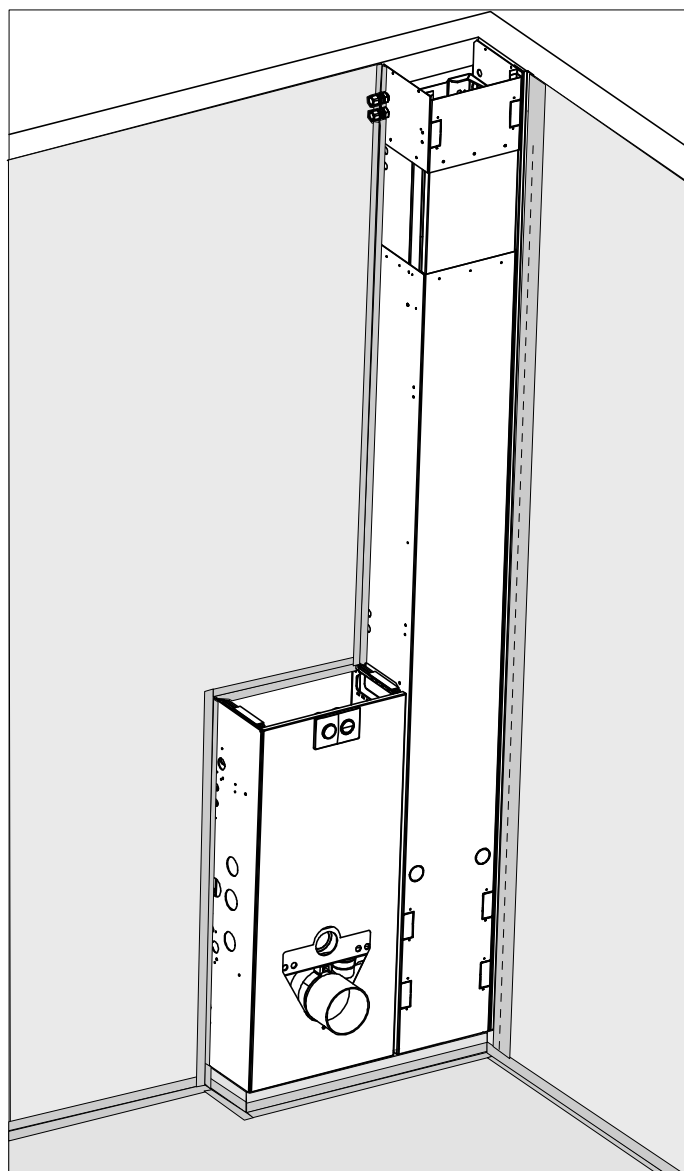

CombiKassett K26 / moduler Hörnställd **Plattsättning**

Anvisningar för plattsättning

Denna produkt är anpassad till Branschregler Säker Vatteninstallation. LinTec Combisystem AB garanterar produktens funktion om branschreglerna och denna monteringsanvisning följs.



Allmänna anvisningar för plattsättning

LinTec CombiKassett K26 och CombiModulerna har täta bak- och bottenstycken och därför behövs inget tätskikt bakom eller under kassett och moduler. Rummets tätskikt skall anslutas till kassett och moduler enligt anvisningar nedan. För tätskikt se "Anvisningar för rollbart tätskikt K26 / Moduler"

Vidhäftning

Modulfronterna är tillverkade av förzinkad plåt som sedan lackerats med vit pulverlack (polyester). Pulverlacken är ett bra underlag för plattsättning under förut-sättning att förbehandling sker på rätt sätt.

Avslipning och sprittvättning

I samband med plattsättningen skall ytan mattas något med slip-papper korn 80 och sedan torkas av med 3M tvättsprit för att avlägsna eventuella fettrester. (I samband med ugnstorkningen kan en fet hinna ibland uppstå vid pulverlackering)

Fästmassa

För plattsättningen på fronter skall Höganäs FB2000, Casco Shönox Rapid med blå primer eller likvärdigt fix, provat för polyesterlack, användas och appliceras enligt tillverkarens anvisningar.

Plattsättning på modulfronter

Plattsättning på fronterna utförs oftast med samma kakel som på rummets väggar i övrigt. Klinkerplattor bör ej användas på fronttytor som utsätts för belastning. Modulerna har en toppskiva med raka kanter. Kontrollera med en rätskiva att kakelplattornas fronttytor på bakomliggande vägg livar med varandra. Bakom tvättställ och WC-skål skall plattornas ytor vara i liv med varandra. Utstickande plattor kan utsättas för stora krafter och kanske spricka när muttrarna på tvättställ och WC-skålen dras åt. Meddela rörmontören erforderlig tid för härdning innan WC-skål och tvättställ kan monteras.

Friställan för bultar, rör och spolknapp görs enligt samråd med rörmontören.

(Håltagning behöver inte utföras med radier lika fronterna. Be rörmontören malla av WC-skålen och håll sedan kaklet ca 40 mm innanför ytterkonturen).

Fogindelning på demonterbara modulfronter

Kunden avgör om fronterna i övrigt skall kunna demonteras i framtiden eller om plattsättning kan ske över fronskarvarna. (Se "Plattsättning på modulfronter" samt eventuell föreskrifter i bygghandlingar)

Hörnlistor demonterbara fronter

För att installationen skall vara åtkomlig i framtiden för underhåll och utbyte är K26-fronten demonterbar och ytterhörnet skall förses med en hörnprofil anpassad till aktuell kakel-tjocklek. I innerhörn används vanlig kakelfog. Hörnprofilen skall monteras på fronten och täcka kanterna på de kakelplattor som sitter på gavleln. Eftersom ytterhörnprofilen skall gå ned till nedkant på K26-fronten skall även modulfronten närmast K26-kassetten förses med en hörnprofil enligt bild nedan. Övriga ytter- och innerhörn enligt bilder nedan. Om plattorna får en skuren kant i nederdelen på fronterna, bör en kakellist eller hörnprofil sättas som avslutning på plattsättningen. I överkant front kan kaklet gå upp till underkant toppskiva eller så monteras en P-list även i överkanten.

Ventilation

Plattsättningen på fronten skall avslutas ca 7-10 mm från tak så att en ventilationsspringa erhålles. Avsluta ev med en P-list.

Fogning

Fogning bör ske med flexfog. Inner- och ytterhörnfogar utförs enligt bilder nedan.

Observera att toppskivan inte skall mjukfogas. Toppskivan skall gå att ta bort för service.

WC-Modul och hörnställd CombiKassett K26

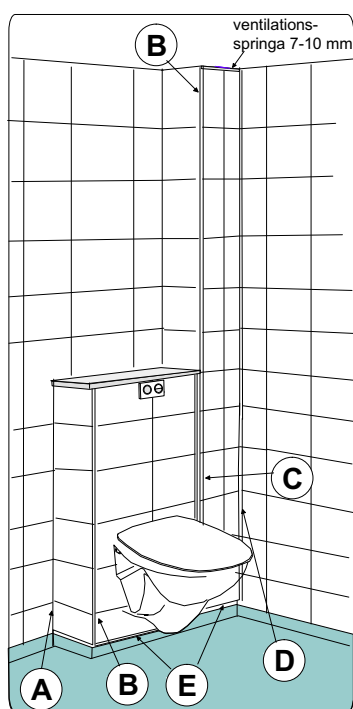

WC- / TS-Modul och hörnställd CombiKassett K26

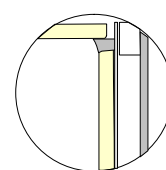
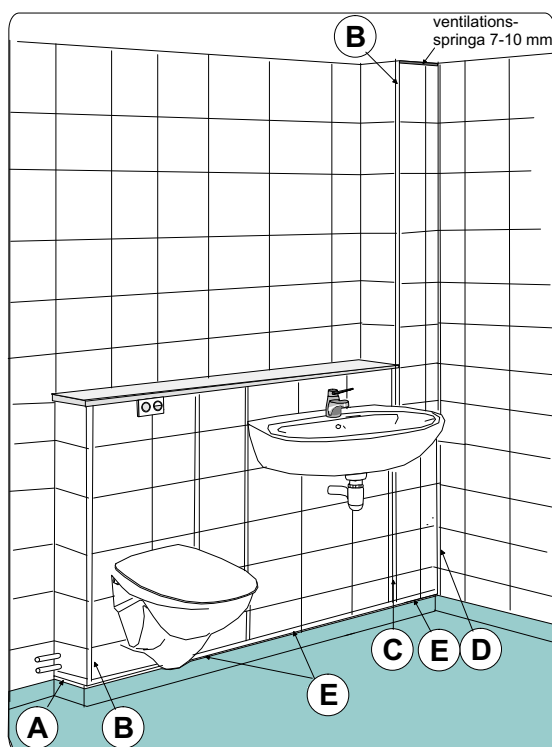

A Innerhörn

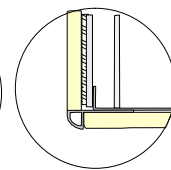

B Ytterhörn P-list

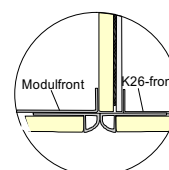

C Frontskarv modul-K26

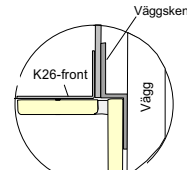

D Innerhörn K26

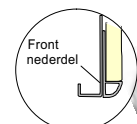

E Front nertill

