

LinTec CombiModuler

Tätskikt och plattsättning

Denna produkt är anpassad till Branschregler Säker Vatteninstallation. LinTec Combisystem AB garanterar produktens funktion om branschreglerna och denna monteringsanvisning följs.



Allmänna anvisningar för tätskikt

LinTec CombiModuler har täta bak- och bottenstycken och därför behövs inget tätskikt bakom eller under modulerna. Om modulpaket skall monteras i vägghörna skall anvisning "Förberedelser för hörnmontering" följas. För plattsättning på modulfronter se anvisning "Plattsättning modulfronter"

Tätskikt

Väggarnas och golvens tätskikt skall anslutas mot moduler enligt tätskittsleverantörens anvisningar och enligt bilder nedan. Utmed modulernas överkant läggs en glasfiberremsa i tätmembran och förs ned ca 20 mm på modulernas bakstycken. Vid standard vitlack gavelplåt skall i sidan på modulen en glasfiberremsa föras ut på den vita sidopackningen. Sedan tätskiktet torkat monterar rörmontören en vit U-list för fixering av gavelplåten. Denna list skall vara monterad när kakelplattorna sätts och mot listen skall lämnas ca 4 mm springa för mjukfog. Om fronterna skall kakelsättas monteras en gavel för plattsättning med 2 st kilar. I vinkeln gavel / vägg monteras en glasfiberremsa och väggens tätskikt förs ut på gavelplåten.

Plattsättning mot moduler

Vid plattsättning skall plattorna ansluta mot moduluppställningens överkant och sida. Modulgaveln monteras i en U-list. Vid plattsättning lämnas en springa för mjukfog mellan U-list och plattkant. Vid plattsättning i överkant modul skall särskild hänsyn tas till toppskivan som har en rak bakkant. Använd en rätskiva och justera plattorna vid behov så att bakkant skiva och plattornas yta stämmer. **OBS !** Toppskivan skall inte mjukfogas utan skall vara demonterbar för service av installationen. Golvklinkern skall dras upp som sockel på modulen.

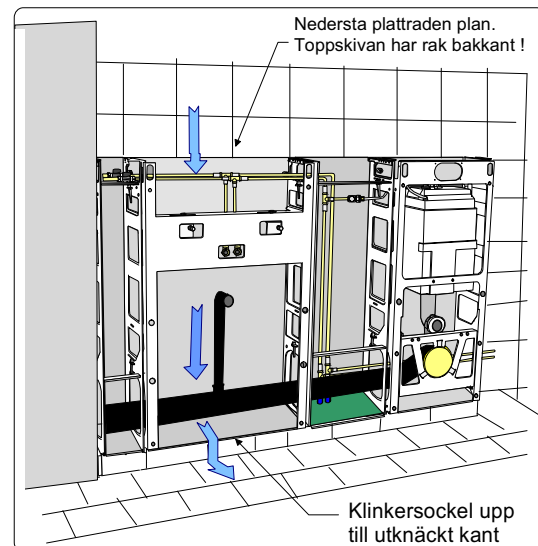
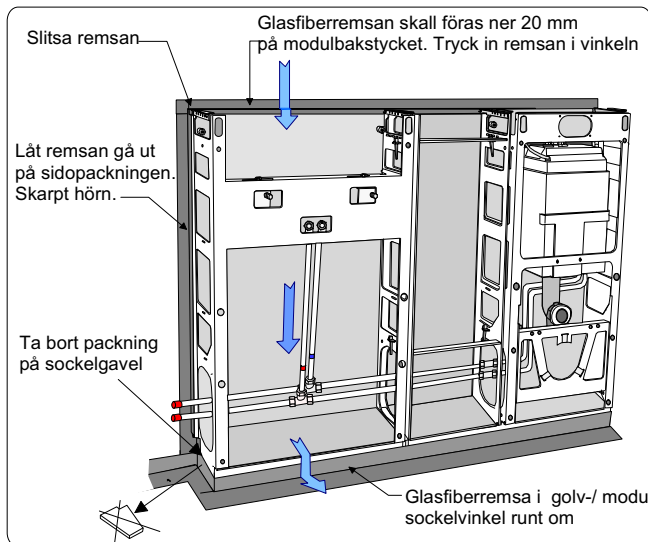

Montage U-list för vitlack gavelpanel

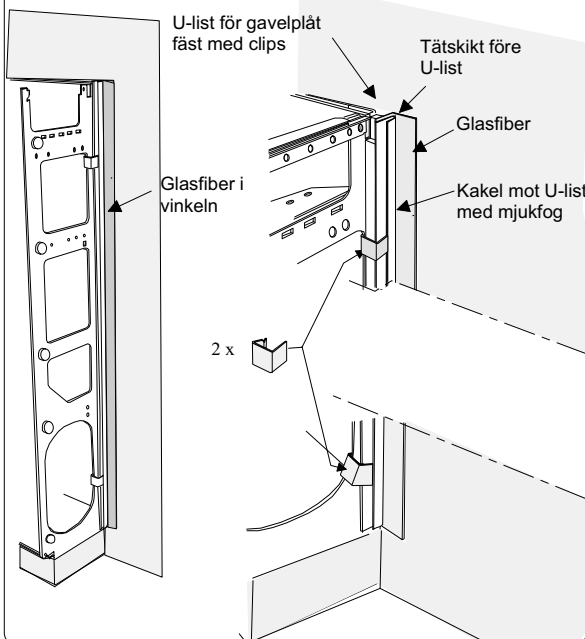

Montage gavelpanel för plattsättning

Montera gaveln med 2 st kilar. Tätskikt i innerhörn vägg/ gavel. Vid frontmontering skall fronten sitta på insida gavelplåt.

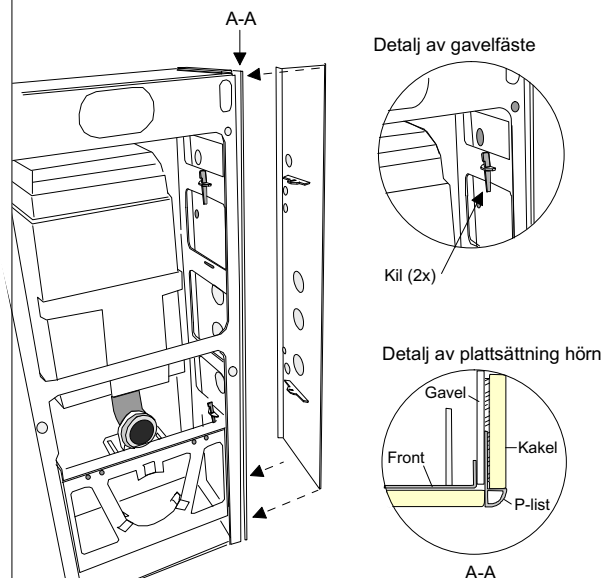

CombiModuler

Plattsättning på modulfronter



Denna produkt är anpassad till Branschregler Säker Vatteninstallation. LinTec Combisystem AB garanterar produktens funktion om branschreglerna och denna monteringsanvisning följs.

Allmänna anvisningar och förberedelser

Denna anvisning avser endast plattsättning på modulfronter. För tätskiktsanslutningar och plattsättning i anslutning till moduler se anvisningar " *LinTec CombiModuler-tätskikt och plattsättning* "

Modulerna har täta bak- och bottenstycken och av den anledningen behöver inte plattsättningen på fronterna vara vattentät utan är bara ett estetiskt alternativ till vitlackade fronter.

Fogindelning på demonterbara fronter

Kunden avgör om fronterna skall kunna demonteras i framtiden eller om plattsättning kan ske över frontskarvarna. (Se bygghandlingar)

Om kunden begärt att modulfronterna skall kunna avlägsnas för service skall hänsyn tas till detta vid plattsättning på fronterna. Eftersom skarvarna mellan fronterna i så fall inte skall fogas bör fronterna förses med vertikala kakellister eller att annan åtgärd vidtas för att göra frontskarvarna så snygga som möjligt.

Om plattorna får en skuren kant i nederdelen på fronterna, bör en kakellist eller P-list sättas som avslutning på plattsättningen. I överkant front kan kaklet gå upp till underkant toppskiva eller så monteras en P-list även i överkanten.

Vidhäftning

Modulfronterna är tillverkade av förzinkad plåt som sedan lackerats med vit pulverlack (polyester). Pulverlacken är ett bra underlag för plattsättning under förutsättning att förbehandling sker på rätt sätt.

Avslipning och sprittvättning

I samband med plattsättningen skall ytan mattas något med slip-papper korn 80 och sedan torkas av med 3M tvättspnit för att avlägsna eventuella fettrester. (I samband med ugnstorkningen kan en fet hinna ibland uppstå vid pulverlackering. Rödspnit kan inte användas)

Friställen för bultar, rör och spolknapp

Hålen i fronten skall lämnas fria från kakelplattor. Bultarna är flyttbara för anpassning till olika tvättställsfabrikat. Skydda bultgångorna mot fix. Vid spolknappen görs ett rektangulärt hål där skruvhålen lämnas fria. Rörmontören kan lämna en väggdosa som hjälp vid plattsättningen. Vid WC-skålen skall kaklet gå in ca 50 mm innanför skålen. Be rörmontören att malla av baksidan på skålen och ha sedan mallen till hjälp för plattsättningen. Hål i gavelplåt som inte skall användas av rörmontören kan överkaklas. WC-fronten och TS-fronten är låst med en skruv i läge enligt bild. Skruvskallarna lämnas fria.

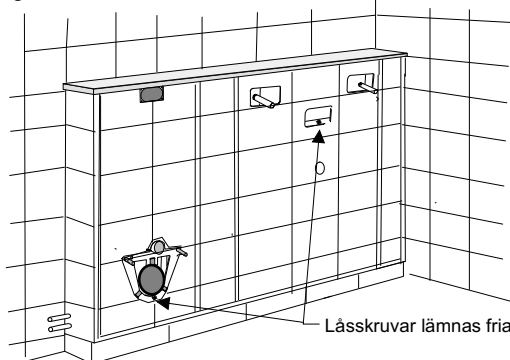

Plattsättning på modulfronter.dsf

Fästmassa

För plattsättningen på fronter skall Höganäs FB2000 , Casco Shönox TL eller likvärdigt fix, provat för polyesterlack, användas och appliceras enligt tillverkarens anvisningar. Eftersom fronterna inte behöver vara täta behöver inte glasfiberremсор appliceras över frontskarvar. Modulerna har istället täta bak- och bottenstycken. På modulsocklar kan FB7+ Rotfix, eller samma tätskikt och fix som på golvet i övrigt användas.

Plattsättning på modulfronter

Plattsättning på fronterna utförs oftast med samma kakel som på rummets väggar i övrigt. Klinkerplattor bör ej användas på väggar som utsätts för belastning. Klinkerplattor är oftast hårt brända och har mikrosprickor som kan gå igenom glasyren vid montage av WC-skål.

Modulerna har en toppskiva med raka kanter. Kontrollera med en rätskiva att kakelplattornas frontytter på bakomliggande vägg livar med varandra.

Bakom tvättställ och WC-skål skall plattornas ytor vara i liv med varandra.

Utstickande plattor kan utsättas för stora krafter och kanske spricka när muttrarna på tvättställ och WC-skålen dras åt. Meddela rörmontören erforderlig tid för härdning innan WC-skål och tvättställ kan monteras.

Friställen för bultar, rör och spolknapp görs enligt anvisningar nedan.

Vid plattsättning på gavelplåt skall innerhörnan förses med tätskikt. Hål som inte skall användas överkaklas. (Kontrollera med rörmontören).

På modulsockeln dras golvklinkern upp ca 60 mm.

Fogning

Fogning bör ske med flexfog. Skarvar mellan fronter lämnas utan fog om fronterna skall kunna avlägsnas.

Mjukfogning görs i innerhörn. I ytterhörn används P-list monterad på frontplåten enligt fig B.

Observera att toppskivan inte skall mjukfogas. Toppskivan skall gå att ta bort för service.

Fogning

Inner- och ytterhörnfogar utförs enligt bilder nedan.

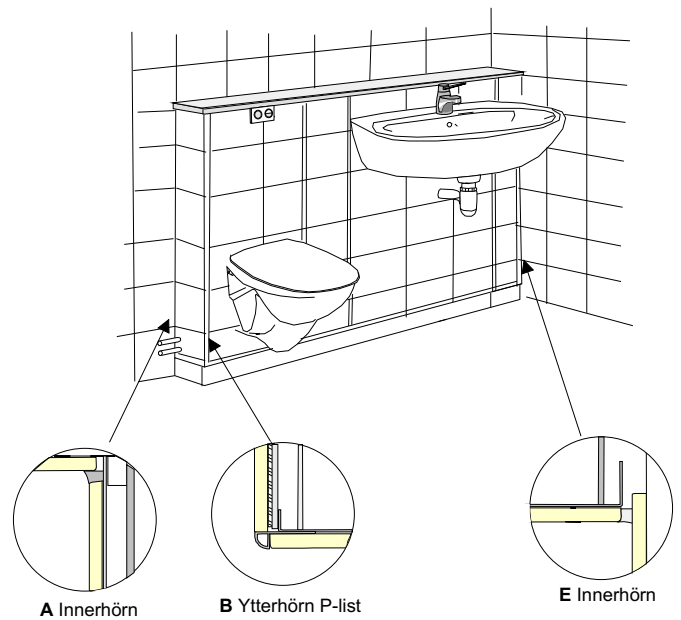

CombiModuler

Plattsättning på modulfronter och kassett K26

Denna produkt är anpassad till Branschregler Säker Vatteninstallation. LinTec Combisystem AB garanterar produktens funktion om branschreglerna och denna monteringsanvisning följs.



Denna anvisning avser endast plattsättning på modulfronter och i kombination med LinTec CombiKassett K26.

För håltagning för WC- skål och tvättställ se anvisning för " Plattsättning på modulfronter"

För tätskiktsanslutningar och plattsättning i anslutning till moduler och kassett K26 se anvisningar " *LinTec CombiModuler-tätskikt och plattsättning*"

Hörnlistor demonterbara fronter

För att installationen skall vara åtkomlig i framtiden för underhåll och utbyte är K26-fronten demonterbar och ytterhörnet skall förses med en ytterhörnprofil anpassad till aktuell kakel-tjocklek. I innerhörn används vanlig kakelfog. Mittställd kassett skall ha två ytterhörnlistor. Hörnprofilen skall monteras på fronen och täcka kanterna på de kakelplattor som sitter på gavlarna. Eftersom ytterhörnprofilen skall gå ned till nedkant på K26. fronen skall även modulfronten närmast K26-kassetten förses med en ytterhörnprofil enligt bild nedan.

Övriga ytter- och innerhörn enligt bilder nedan.

Om plattorna får en skuren kant i nederdelen på fronerna, bör en kakellist eller P-list sättas som avslutning på plattsättningen.

Fogindelning på demonterbara fronter

Kunden avgör om fronerna i övrigt skall kunna demonteras i framtiden eller om plattsättning kan ske över frontskarvarna.

(Se " Plattsättning på modulfronter" samt eventuell föreskrifter i bygghandlingar)

Vidhäftning

Modulfronterna är tillverkade av förzinkad plåt som sedan lackerats med vit pulverlack (polyester).

Pulverlacken är ett bra underlag för plattsättning under förutsättning att förbehandling sker på rätt sätt.

Avslipning och sprittvättning

I samband med plattsättningen skall ytan mattas något med slippapper korn 80 och sedan torkas av med 3M tvättspit för att avlägsna eventuella fettrester. (I samband med ugnstorkningen kan en fet hinna ibland uppstå vid pulverlackering)

Plattsättning på modulfronter

Plattsättning utförs enligt anvisning " Plattsättning på modulfronter" Bakom tvättställ och WC-skål skall plattornas ytor vara i liv med varandra.

Utstickande plattor kan utsättas för stora krafter och kanske spricka när muttrarna på tvättställ och WC-skålen dras åt.

Meddela rörmontören erforderlig tid för härdning innan WC-skål och tvättställ kan monteras.

Plattsättning på modulsocklar

På modulsockeln och Kassett K26 dras golvklinkern upp ca 60 mm.

Observera att toppskivan inte skall mjukfogas.

Toppskivan skall gå att ta bort för service.

Fogning

Inner- och ytterhörnfogning utförs enligt bilder nedan.

WC-Modul och hörnställd CombiKassett K26

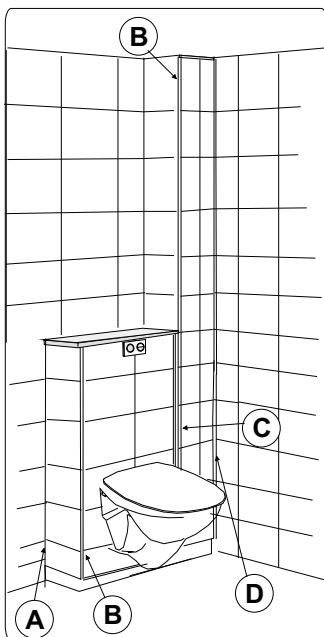

WC- / TS-Modul och hörnställd CombiKassett K26

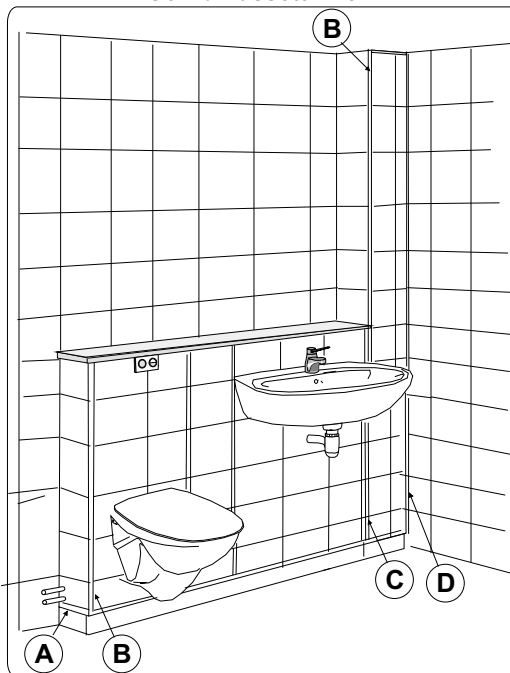

WC-Modul och mittställd CombiKassett K26

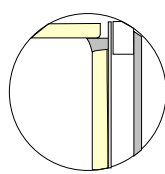

A Innerhörn

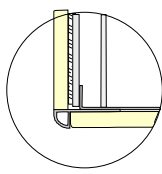

B Ytterhörn P-list

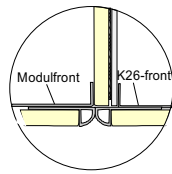

C Frontskarv modul-K26

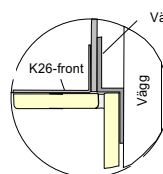

D Innerhörn K26

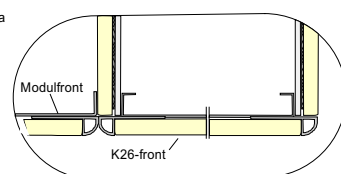

E Hörnlistor på lucka mittplacerad K26